

Driftsanvisning

for automatiske skyvedører med drift:

TORMAX 2101 Sliding Door Drive



Det er viktig å følge sikkerhetsanvisningene i kapittel 2!

Innhold

1	Generell informasjon	3
1.1	Målgruppe	3
1.2	Oppbevaring og videreformidling av driftsanvisning	3
1.3	Anvendelsesområde	3
1.4	Forklaring av symboler	4
1.5	Tekniske data	4
2	Sikkerhet	5
2.1	Ansvar	5
2.2	Tiltenkt bruk	5
2.3	Feilaktig bruk	5
2.4	Krav til driften av anlegget	6
2.5	Farer og risiko	6
2.6	Kontroller	7
2.7	Avvikling ved funksjonsfeil	7
2.8	Demontering	7
3	Oversikt over systemet	8
4	Anleggets funksjon	10
4.1	Automatisk dørbetjening med sensorer	10
4.2	Trafikkontroll	10
4.3	Automatisk systemovervåking	10
4.4	Elektromekanisk lås/holdebremse	10
4.5	Funksjon ved strømbrudd	11
4.6	Driftsmoduser	12
5	Betjening	13
5.1	Oppstart	13
5.2	Oppstart med en TORMAX betjeningsenhet	13
5.3	Betjening med bryter for driftsmodus	14
5.4	Betjening ved strømbrudd	14
6	Fremgangsmåte ved funksjonsfeil	15
6.1	Anlegg med betjeningsenhet	15
6.2	Anlegg med bryter for driftsmodus	16
7	Vedlikehold	17
7.1	Rengjøring	17
7.2	Funksjonskontroll	17
7.3	Vedlikehold og testing	17
8	Vedlegg	18
8.1	Merknads- og feiltabell	18
8.2	Sjekkliste funksjonskontroll	19
	EF-samsvarserklæring	23

Første utgave: 11.23

Med forbehold om tekniske endringer!

1 Generell informasjon

1.1 Målgruppe

- Bruker av den automatiske skyvedøren. Bruker er ansvarlig for drift og vedlikehold av anlegget.
- Personer som er instruert av bruker til å utføre bestemte oppgaver, f.eks. drift eller vedlikehold av den automatiske skyvedøren.

1.2 Oppbevaring og videreformidling av driftsanvisning

- Oppbevar driftsanvisningen i nærheten av dørplanlegget.
- Hvis driftsanvisningen er blitt uleselig på grunn av hyppig bruk, må du bestille en ny. Du finner den også på www.tormax.com hvor den kan skrives ut på nytt.
- Hvis dørplanlegget leveres eller videreselges til en tredjepart, skal følgende dokumenter gis til den nye eieren:
 - denne driftsanvisningen
 - dokumenter om utførte ettermonterings- og reparasjonsarbeider
 - bevis på regelmessige inspeksjoner → Inspeksjonsbok T-879

1.3 Anvendelsesområde

Produktnavn dørplanlegg: Automatisk skyvedørsystem

Produktnavn dør-automat: **TORMAX 2101 Sliding Door Drive**

Driftsbetegnelsen er oppgitt i kortform i bruksanvisningen.

Dør-automatene er nærmere definert ved hjelp av et firesifret nummer:

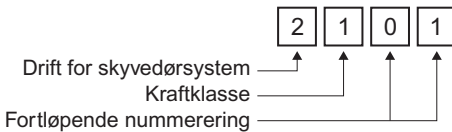

Dørsystem med typeskilt (Eks.):
Festet til sideplaten på driften.



Typeskiltet med serienummeret er festet til driften under dekselet.

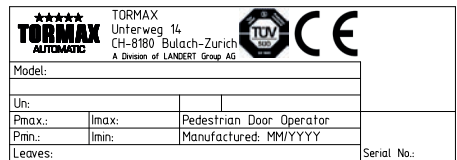

1.4 Forklaring av symboler



Advarsel (signalord)

Farekilde (indikerer en potensielt farlig situasjon)

Mulige konsekvenser av manglende overholdelse

- Tiltak for å avverge faren.

Tekstpassasjer markert med grått må overholdes for å sikre at systemet fungerer som det skal! Manglende overholdelse kan føre til materielle skader.

- ⊙ Funksjoner merket med symbolet ved siden av tilsvarer grunninnstillingen, men kan omprogrammeres av en kvalifisert person.
- ◆ Valgfrie komponenter som ikke finnes i alle anlegg.

1.5 Tekniske data

Driftstype	Elektromekanisk skyvedørsdrift med likestrømmotor	
Kontroll	Kontrollenhet 2101 230/115 V	Kontrollenhet 2101 230 V
Tilkobling til strømmettet	230/115 VAC	230 VAC
Nominell strøm max.	0,95/1,9 A	1,9 A
Nominell frekvens	50–60 Hz	
Energibehov max.	190 W	
Motor	24 VDC, 2,7 A	
Sensorkraft	24 VDC, 0,75 A	
Beskyttelsesgrad for driften	IP 20	
Omgivelsestemperatur	–20 °C til +50 °C	
Emisjonslydtryknivå	typisk 55 db(A)	
Elektromagnetisk kompatibilitet (EMC)	IEC 61000-6-2 IEC 61000-6-3	
Levetid	1 000 000 sykluser testet	

2 Sikkerhet



Advarsel

Viktige sikkerhetsinstruksjoner

Av hensyn til personsikkerheten er det viktig å følge disse instruksjonene. Disse instruksjonene skal tas vare på.

2.1 Ansvar

Montering av anlegget:	Kvalifisert person fra en TORMAX salgspartner
Instruksjon for brukeren:	Kvalifisert person fra en TORMAX salgspartner
Drift av anlegget:	Bruker eller person instruert av brukeren
Vedlikehold og funksjonskontroll:	Bruker eller person instruert av brukeren.
Årlig inspeksjon og godkjenning:	Kvalifisert person fra en TORMAX salgspartner

Kvalifiserte personer er personer som på grunn av sin faglige utdanning og erfaring har tilstrekkelig kunnskap om motordrevne dører, og som er kjent med relevante ulykkesforebyggende forskrifter, direktiver, standarder og allment anerkjente tekniske regler i en slik grad at de kan vurdere den sikre driftstilstanden til motordrevne dører. Vedlikehold av elektroniske komponenter må utføres av en kvalifisert elektriker.

2.2 Tiltent bruk

Produktet, inkludert tilhørende komponenter, er beregnet på automatisering av horisontalt bevegelige skyvedører for passasjer. Driften kan kun installeres i eller på innsiden av bygninger på den faste bygningskonstruksjonen i tørre omgivelser.

- Montering, installasjon, vedlikeholds- og reparasjonsarbeid samt igangsettelse av driften skal kun utføres av en fagperson. Denne fagpersonen er også ansvarlig for sikkerheten til brukerne eller en tredjepart.
- Skyvedørdriften skal kun betjenes av personer som er instruert i henhold til driftsanvisningen. Denne fagpersonen er også ansvarlig for sikkerheten til brukerne eller en tredjepart.
- Døranlegget kan brukes av personer med nedsatte fysiske, sensoriske eller mentale evner, forutsatt at de enten er under oppsyn av en person som er ansvarlig for deres sikkerhet eller har fått instruksjoner om sikker bruk og mulige risikoer.
- Barn må være under oppsyn for å sikre at de ikke leker i området og ikke betjener betjeningselementene.

2.3 Feilaktig bruk

Produsenten av anlegget fraskriver seg ethvert ansvar for skader som skyldes feil bruk, manglende overholdelse av vedlikeholdsforskriftene (se kap. 7) eller uautoriserte endringer på anlegget.

- Det er ikke tillatt å endre bruken av anlegget (f.eks. til en annen brukergruppe) uten en ny risikovurdering (utført av en kompetent person) og de tiltakene som følger av denne.
- Strukturelle endringer i døranleggets faresone uten en ny risikovurdering (av en kompetent person), og tiltak som er avledet av denne, er ikke tillatt
- Endringer av døranlegget (f.eks. andre, tyngre dørbader, andre betjeningselementer, sensorer) skal kun utføres av en kompetent person under overholdelse av de tekniske grenseverdiene.
- Sikkerhetsinnretninger (f.eks. sensorer, håndfrigjøring) må ikke fjernes eller settes ut av funksjon.

Annen utilbørlig bruk (eksempler)

- Automatiske dører med dørblad som flyttes i vertikal retning.
- Automatiske dører der dørbladene flyttes i skrå stilling.
- Dører med innebygd gangdør skal ikke automatiseres.
- Driften skal ikke brukes som portåpner.
- Automatiske dører og porter som brukes i transportinnretninger (f.eks. kjøretøy, heiser).
- Ikke bruk i slitende eller etsende miljøer eller i områder med eksplosjonsfare.

2.4 Krav til driften av anlegget

Døranlegget ble planlagt, montert og kontrollert for funksjon og sikkerhet av fagfolk før det ble overlevert til brukeren. Brukeren har blitt instruert av installasjonsfirmaet rundt betjening, vedlikehold og om farer som kan oppstå i forbindelse med anlegget, og har bekreftet dette ved å signere inspeksjonsboken T-879. I tillegg til driftsanvisningen gjelder generelt gjeldende lov-, sikkerhets- og arbeidsmiljøbestemmelser for ulykkesforebygging og miljøvern i det respektive landet hvor anlegget brukes.

- Ansvarlige personer (se kapittel 2.1) skal ha lest og forstått disse instruksjonene før idriftsetting eller bruk av døranlegget.
- Bruk anlegget kun når det er i perfekt teknisk stand. Foreskrevne driftsforhold, inspeksjons- og vedlikeholdsintervaller må overholdes (se kapittel 7).
- Få eventuelle feil utbedret umiddelbart av en kompetent person.

2.5 Farer og risiko

Avhengig av anleggets utforming og utstyr er det en gjenværende risiko for klemming (1), inntrekking (2) og støt (3) med begrenset kraft i dørbladets bevegelsesområde.

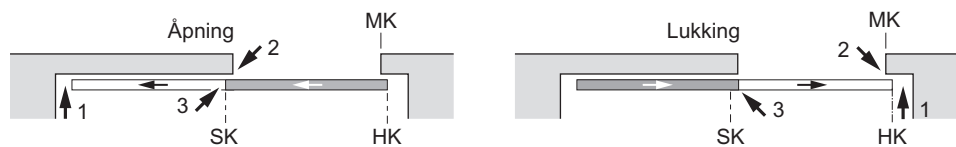

HK: Hovedlukkekant

SK: Sidelukkekant

MK: Motstående lukkekant

T1929_4no



Advarsel

Fare på grunn av bevegelige deler:

- i området rundt alle lukkekanter (HK, SK, MK)
- i dekselet i åpningen på dørropphenget
- hvis gjenstander som f.eks. salgshyller er plassert i umiddelbar nærhet av dørbladenes bevegelsesområde.



Advarsel

Fare på grunn av bevisst skade, feil installasjon, defekte eller ikke lenger riktig innstilte sensorer, skarpe kanter, feilmontert, defekte eller manglende deksler.

Fare for liv og lemmer, risiko for personskader

- Få alltid en kvalifisert person til å reparere anlegget.

2.6 Kontroller

De regelmessige inspeksjonene og testene i henhold til kapittel 7 må utføres.

2.7 Avvikling ved funksjonsfeil

Ved funksjonsfeil må den automatiske skyvedøren kun settes ut av drift av en fagperson, av brukeren eller av en person som er instruert av brukeren. Dette er helt nødvendig så snart det oppstår feil eller mangler som kan påvirke personsikkerheten.

- Slå av strømforsyningen til anlegget. Den allpolede nettfrakoblingen skjer via en 3-polet IEC-kontakt eller en annen allpolet frakoblingsenhet (f.eks. i sikringsskapet).
- Hvis det finnes en annen strømkilde (f.eks. batteri ) , må den kobles fra anlegget av en kompetent person.

For informasjon om feilsøking, se kapittel 6 og 8.

2.8 Demontering

Dette anlegget må demonteres på riktig måte etter endt brukstid, og kasseres i henhold til nasjonale forskrifter. Denne fagpersonen er også ansvarlig for sikkerheten til brukerne eller tredjepart. Vi anbefaler å kontakte et selskap som har spesialisert seg på avfallshåndtering.



Advarsel

Elektrisk spenning

Risiko for personskade som følge av elektrisk støt

- Koble fra strømforsyningen til enheten før demontering.



Advarsel

Etsende syre

Risiko for personskade ved demontering av batterimodulen.

- Påse korrekt kildesortering av batteriene.



Advarsel

Glassbrudd

Fare for personskader ved demontering av dørbladene.

- Transporter dørbladet forsiktig.

3 Oversikt over systemet

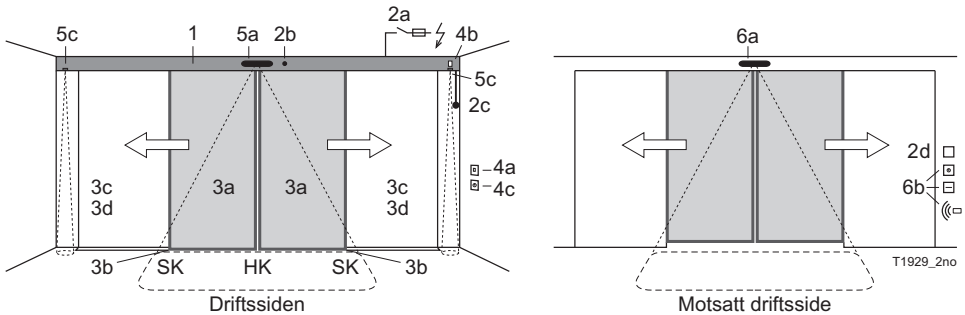

1 Drift	Deksel Motorenhet 2101-kontrollsystem med overvåkingsystem, kraftbegrensning og permanent diagnostikk Drivverk med lydabsorberende løpeskinne	
2 Tilbehør	<input type="checkbox"/> Låses med: a) <input type="checkbox"/> Manuell overstyring på innsiden <input type="checkbox"/> i dekselet <input type="checkbox"/> på veggen b) <input type="checkbox"/> Manuell overstyring på utsiden <input type="checkbox"/> Nødstrømforsyning via batterienhet	
3 Dørblad	a) Flyttbar fløy med hovedlukkekant (HK) og sidelukkekant (SK) b) Gulvstyring med flyttbar fløy * c) <input type="checkbox"/> Sidepanel * d) <input type="checkbox"/> Beskyttelsesramme for sikring av lukkekant på siden *	
4 Betjeningselement	a) <input type="checkbox"/> Betjeningsenhet med 6 driftsmoduser og feilindikering b) <input type="checkbox"/> Bryter for driftsmodus med 3 posisjoner c) <input type="checkbox"/> Lås for betjeningsenhet <input type="checkbox"/> Fjernstyrt driftsmodus	
5 Sensorer på driftssiden	a) med automatisk utløsning <input type="checkbox"/> Radar med/uten retningsbestemmelse * <input type="checkbox"/> IR bevegelsesmelder *	b) med manuell utløsning <input type="checkbox"/> Trykknapp * <input type="checkbox"/> Kontaktløs trykknapp *
6 Sensor på motsatt driftsside	a) med automatisk utløsning <input type="checkbox"/> Radar med/uten retningsbestemmelse * <input type="checkbox"/> IR bevegelsesmelder *	b) med manuell utløsning <input type="checkbox"/> Nøkkelbryter <input type="checkbox"/> Kortleser * <input type="checkbox"/> Fjernkontroll *
7 Sikkerhetssensorer	a) <input type="checkbox"/> Tilstedeværelsessensor inne *: Sikring av hovedlukkekant b) <input type="checkbox"/> Tilstedeværelsessensor ute *: Sikring av hovedlukkekant c) <input type="checkbox"/> Lysbarrierer *	
8 Nødsystemer	a) <input type="checkbox"/> Nettbryter/sikring * b) <input type="checkbox"/> Nødstop *	

Avhengig av anleggets utstyr

* Leveres av installasjonsfirmaet.

Installatøren må velge og installere egnede komponenter i henhold til produktstandarden EN16005.

Blokkdiagram

Alt arbeid på nettilslutningsledningen og kabling av systemet skal kun utføres av en autorisert, kompetent person, under hensyntagen til de nødvendige dokumentene!

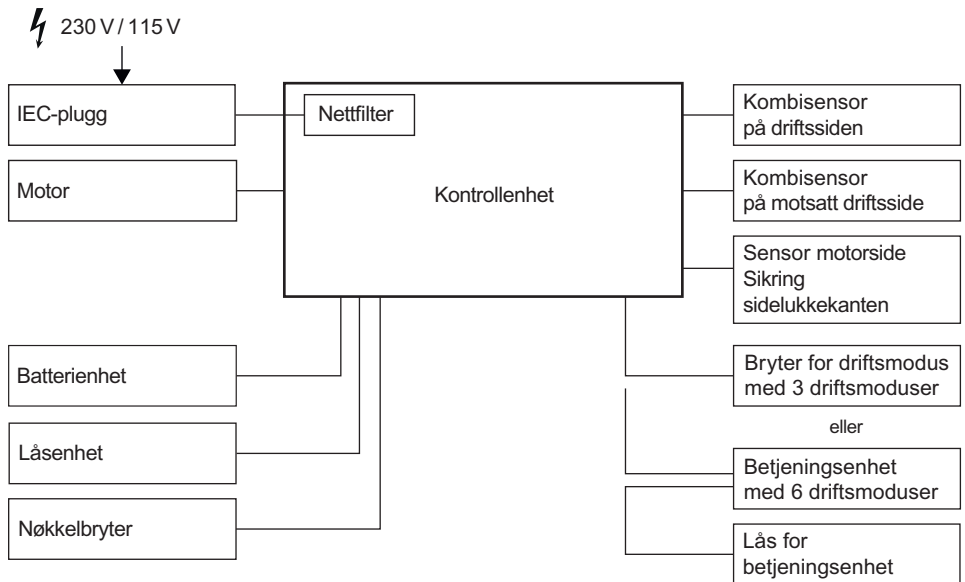

T1672_7no

4 Anleggets funksjon

Brukeren av anlegget er ansvarlig for at den automatiske skyvedøren til enhver tid er fritt tilgjengelig. Spesielt må det sikres at dørbladenes bevegelsesområde ikke blokkeres av gjenstander.

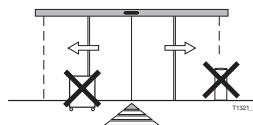

4.1 Automatisk dørbetjening med sensorer

I automatisk modus (driftsmodus AUTOMATISK) åpnes døren automatisk fra begge sider via sensorer når en person nærmer seg.

En nøkkelbryter ♦ eller kortleser ♦ gir vanligvis tilgang utenfra i driftsmodus UTGANG eller AV. Døren låses opp, åpnes og lukkes igjen så snart ingen andre sensorer aktiveres etter en separat innstilt hold-åpen-tid på 5 sekunder. Sensorene for å åpne døren og holde den åpen er plassert og innstilt slik at døren åpnes tidlig og forblir åpen så lenge en person befinner seg i dørbladets bevegelsesområde. Døren kan først lukkes etter en tilstedeværelsestid på minst 1 minutt.

Den reduserte lukkehastigheten som stilles inn av installatøren, og som er tilpasset dørens vekt, kombinert med en kraft på < 150 N, forhindrer at det bevegelige dørbladet treffer en person. Hinderet registreres i tillegg av styringen, og en automatisk reversering av døren iverksettes.

4.2 Trafikkontroll

Passasjen kan blokkeres enten i én retning (driftsmodus UTGANG) eller helt (driftsmodus AV). For å beskytte mot miljøpåvirkninger (vind/kulde/varme) kan døren betjenes i driftsmodus AUTOMATISK REDUSERT med en mindre åpningsbredde som minst tilsvarer den nødvendige passasjebredden.

4.3 Automatisk systemovervåking

Kontrolleren overvåker sikkerhetssensorene gjennom syklisk aktiv testing. I tillegg gjennomfører kontrollsystemet løpende interne systemtester. Hvis en sikkerhetsrelevant komponent svikter, går anlegget automatisk over i en sikker tilstand.

4.4 Elektromekanisk lås/holdebremse ♦

Dørsystemet kan låses med en elektromekanisk lås ♦ i driftsmodus AV. Ved strøbrudd kan låsen betjenes direkte via valgfri manuell betjening.]

4.5 Funksjon ved strømbrudd

Følgende funksjoner er mulige, avhengig av anleggets utstyr:

Med 6 V batterimodul ♦

- I AUTOMATISK driftsmodus åpnes døren umiddelbart og forblir åpen.
- I driftsmodus AV forblir døren lukket hvis den er mekanisk låst på tidspunktet for strømbruddet. Ellers åpnes den og forblir åpen etterpå.
- Etter at strømmen er gjenopprettet, lukkes døren og fungerer igjen i henhold til den innstilte driftsmodusen.

Med batterienhet ♦



- Fortsatt drift av anlegget via en batterienhet ♦ i en viss tid med døråpning før batteriet slås av. I driftsmodus AV forblir døren låst.
- Opplåsing og åpning av døren fra utsiden via nøkkelbryteren og via batterienheten ♦.
- Etter at strømmen er gjenopprettet, lukkes døren og fungerer igjen i henhold til den innstilte driftsmodusen.

Uten 6 V batterimodul ♦/ batterienhet ♦

- I AUTOMATISK- eller ÅPEN-modus forblir døren på plass og kan deretter beveges fritt.
- I driftsmodus AV forblir døren låst hvis det er montert en lås, ellers kan den bevege seg fritt.
- Etter at strømmen er gjenopprettet, lukkes døren og fungerer igjen i henhold til den innstilte driftsmodusen.

4.6 Driftsmoduser

Driftsmodus AV

Impulsgeberne (sensorer) på innsiden og utsiden blir ikke registrert når døren er lukket. Døren holdes lukket av en motor (eller via holdemagneten ) og/eller låses via den elektromekaniske låsen . Tilgang er nå kun mulig via nøkkelbryteren .

Etter at du har valgt driftsmodus AV, kan døren fortsatt brukes i 10 sekunder. Døren låses så snart den lukkes etter at tiden er utløpt. Overgangen vises på betjeningsenheten ved at displayet for driftsmodus AV blinker.

Driftsmodus AUTOMATISK

Driftsmodusen AUTOMATISK 1 brukes vanligvis på dagtid. Døren åpnes automatisk på begge sider via sensorer inne og ute med full åpningsbredde.

Push and Go (Skyv og gå)

Hvis døren beveges manuelt i åpningsretningen, reagerer den som på en åpningskommando: Den åpnes automatisk, venter i hold åpen-tiden og lukkes deretter igjen.

Driftsmodus AUTOMATISK REDUSERT

Driftsmodusen AUTOMATISK REDUSERT brukes vanligvis på dagtid. Døren åpnes automatisk på begge sider via sensorer inne og ute, med redusert åpningsbredde.

 Ved behov kan montøren stille inn en hold åpen-tid som avviker fra AUTOMATISK.

Driftsmodus UTGANG

UTGANG-modus brukes vanligvis til drift før stengetid. Døren åpnes kun automatisk ved hjelp av sensoren inne.

Åpning av døren registreres også av sensoren ute, av sikkerhetshensyn.

Åpningsbredden bestemmes av tidligere valg av driftsmodus AUTOMATISK eller AUTOMATISK REDUSERT. Døren kan låses automatisk ved hjelp av holdemagneten .

Driftsmodus ÅPEN

Døren åpnes og forblir åpen. Åpningsbredden bestemmes av det tidligere valget av driftsmodus AUTOMATISK eller AUTOMATISK REDUSERT.

Driftsmodus manuell drift

Dørbladet er fritt bevegelig. Denne driftsmodusen kan brukes til midlertidig avstengning av anlegget.

5 Betjening

Den automatiske skyvedøren må kun betjenes av en fagperson, av brukeren eller av en person som er instruert av brukeren.

5.1 Oppstart

Før du slår på nettspenningen:

- Lås opp valgfrie mekaniske dørlåser som f.eks. gulvlås.
- Kontroller at dørbledets bevegelsesområde er fritt for gjenstander som hyller, pottar og paraplystativer.
- Kontroller at gulvføringen (spesielt gjennomgående) er ren og fri for gjenstander (f.eks. småstein eller snø).
- Slå på nettspenningen og velg for eksempel driftsmodus AUTOMATISK.
 - Den første bevegelsen etter at strømmettet er slått på for første gang, er langsom. Kontrollenheten kontrollerer dørbledets kjørebane og bestemmer endeposisjonen.
 - Døren er nå klar til bruk.

5.2 Oppstart med en TORMAX betjeningsenhet

TORMAX betjeningsenhet

Lås for betjeningsenhet ♦

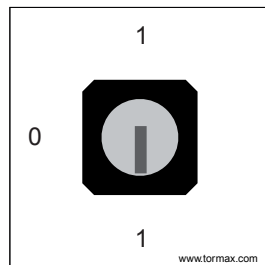
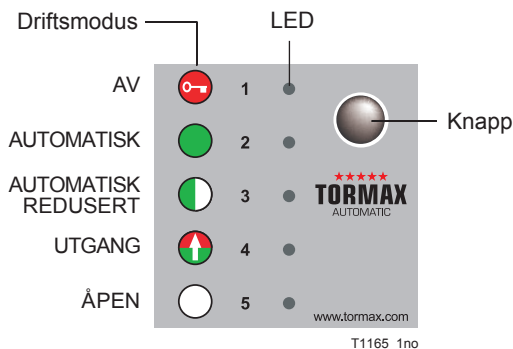

Valg av driftsmodus

- Lås opp låsen ♦ til betjeningsenheten.
- Trykk kort på knapp. Aktuell driftsmodus vises på displayet.

Bytt til manuell drift

- Trykk og hold inne valgknappen i 5 sekunder.
 - Manuell drift indikeres ved at alle fem lysdiodene blinker.
- For å tilbake stille manuell drift, trykker du kort på valgknappen.

Feilvisning

f.eks. LED 4 blinker: For fremgangsmåte ved funksjonsfeil og tilbakestilling av anlegget, se kap. 6. Betydningen av Funksjonsfeil, se kapittel 8.1

5.3 Betjening med bryter for driftsmodus ♦

Valg av driftsmodus

Driftsmodusen kan stilles inn direkte



5.4 Betjening ved strømbrudd

Manuell lås ♦

- Trykk inn trekkhåndtaket.
- Skyv døren igjen for hånd til låsen går i lås.



Manuell utløsning ♦

- Trekk ut trekkhåndtaket.
- Skyv døren opp for hånd.



T1166_13

Åpning via nøkkelbryter ♦ med batterienhet ♦

- Trykk på nøkkelbryteren i minst 5 sekunder og vri den tilbake.

Nøkkelbryteren skal ikke stå på hele tiden!

- Batteriet slås på via Wake-Up-funksjonen.
- Døren låses opp, åpnes, lukkes sakte og låses igjen.
- I AUTOMATISK, REDUSERT AUTOMATISK, UTGANG og ÅPEN forblir batteriet på, til ladingen er for lav. Døren åpnes før avstenging.
- I AV-stilling slås batteriet av så snart døren lukkes (og om nødvendig låses) i minst 10 sekunder.]

6 Fremgangsmåte ved funksjonsfeil

6.1 Anlegg med betjeningsenhet

Feil indikeres med uvanlig døradferd og/eller blinkende lysdioder (LED). Dette indikeres enten ved at bare én LED blinker eller ved at manuell driftsmodus vises hvis anlegget er automatisk stengt av styresystemet, eller nødåpning er iverksatt. I dette tilfellet indikeres feilnummeret av den eneste lysdioden som ikke lyser.

Feilvisning

Oversikt over feilindikasjoner og mulige løsninger, se tabell i kapittel 8.1

Eksempel:

Vis feil nr. 3

LED 3 blinker

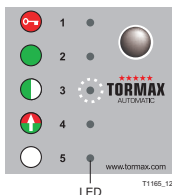

eller →

Alle blinker unntatt LED 3 → anlegget er i MANUELL DRIFT på grunn av feil nr. 3

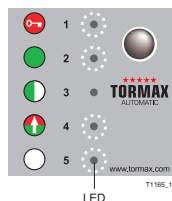

Eksempel:

Vis feil nr. 5

Alle blinker unntatt LED 5 → anlegget er i MANUELL DRIFT på grunn av feil nr. 5

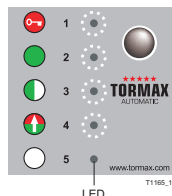

Restart av anlegget i tilfelle feil (tilbakestilling av programvare)

Tilbakestilling av feilen med TORMAX betjeningsenhet

I noen tilfeller kan feil utbedres ved å restarte anlegget.



- Hold inne knapp i 5 sekunder → Anlegget er i MANUELL DRIFT
- Trykk kort på knappen → for å tilbakestille programvaren.

Tilbakestilling av feil ved feil 5



- Trykk kort på knappen



- Endre driftsmodus



- Trykk kort på nøkkelbryteren

Tilbakestilling av programvaren utløses → manuell drift tilbakestilles, døren åpnes og lukkes sakte.

Tilbakestill feilen ved å bryte strømtilførselen

- For anlegg uten batterienhet, koble fra strømforsyningen i ca. 10 sekunder.

Hvis feilen ikke kan utbedres, eller hvis den oppstår igjen etter kort tid, må den repareres av en kvalifisert person fra TORMAX-forhandleren. Hvis så er tilfelle må feilnummeret noteres og rapporteres. Adresse finner du på baksiden eller på serviceskiltet på anlegget.

6.2 Anlegg med bryter for driftsmodus

Feil indikeres ved at døren oppfører seg uvanlig eller ved en sikkerhetsstillstand der dørbbladene bare kan beveges manuelt.

Restart anlegget i tilfelle funksjonsfeil ved stillstand

- Endre driftsmodus
- Trykk kort på nøkkelbryteren

Restart anlegget ved uvanlig oppførsel på døren

- For anlegg uten batterimodul, koble fra strømforsyningen i ca. 10 sekunder.
- For anlegg med batterimodul, avbryt strømforsyningen og vent på nødåpningen fra batteriet.

Tilbakestilling av programvaren utløses.

→ manuell drift tilbakestilles, døren åpnes og lukkes sakte.

Hvis feilen ikke kan utbedres, eller hvis den oppstår igjen etter kort tid, må den repareres av en kvalifisert person fra TORMAX-forhandleren. Adresse finner du på baksiden eller på serviceskiltet på anlegget.

7 Vedlikehold

Systemet ble inspisert og godkjent av en kompetent person før det ble tatt i bruk for første gang. For å opprettholde verdien av anlegget så lenge som mulig, og for å sikre pålitelig og sikker drift av anlegget på lang sikt, anbefaler TORMAX å inngå en vedlikeholdskontrakt.

Det skal kun brukes originale reservedeler. Manglende overholdelse utelukker ethvert ansvar fra produsentens side. Originale reservedeler og originaltilbehør garanterer sikker bruk i henhold til standard EN 16005.



Advarsel

Mulig fare for personskade!

Klemming av lemmer kan føre til alvorlige skader.

- Driften må kobles fra alle strømkilder, inkludert batterier, under rengjøring, vedlikehold og utskifting av deler.

7.1 Rengjøring

- Rengjør betjeningsenhet, deksler, dørblander og tetninger med en fuktig klut og et mildt rengjøringsmiddel.

7.2 Funksjonskontroll

- Kontroller dørsystemets funksjon og sikkerhetsanordninger **minst hver tredje måned**.

Dette sikrer tidlig oppdagelse av funksjonsfeil eller endringer i systemet som kan utgjøre en fare for sikkerheten. For testpunkter, se kapittel 8.2 Sjekkliste for funksjonskontroll.

- Defekter som oppdages under de periodiske inspeksjonene, skal repareres umiddelbart av en TORMAX-forhandler (se adressen bak i denne håndboken).



Advarsel

Mulig funksjonsfeil i den automatiske skyvedøren

Mulig risiko for personskade ved kollisjon eller klemming

- Sikre dørområdet ved funksjonskontrollen.

7.3 Vedlikehold og testing

Vedlikehold og testing skal kun utføres av en kvalifisert person som er opplært til dette formålet og i samsvar med TORMAX sine instruksjoner.

Vedlikeholdsintervall

Vedlikeholdsintervallet bestemmes i forhold til brukerfrekvensen. Vedlikehold må imidlertid utføres minst én gang i året.

Omfanget av vedlikeholdsarbeidet

Innholdet i vedlikeholdsarbeidet spesifiseres av TORMAX i en sjekkliste.

Inspeksjonsbok



Funnene fra inspeksjonen registreres til slutt i inspeksjonsboken. Brukeren må oppbevare denne på et sikkert sted.



8 Vedlegg

8.1 Merknads- og feiltabell

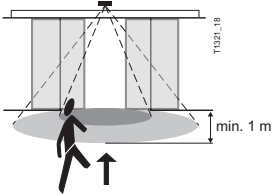
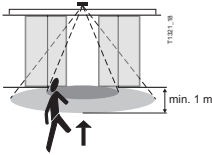
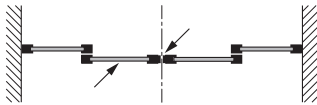
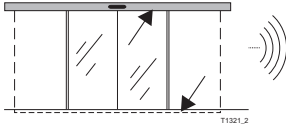
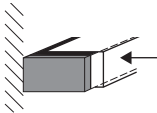
LED	Feilgruppe	Feilmønster	Årsak	Løsning
1	Lås	<ul style="list-style-type: none">• Døren låses ikke.• Døren låses ikke opp og forblir lukket.	<ul style="list-style-type: none">• Låsen sitter fast eller er defekt.	<ul style="list-style-type: none">• Betjen låsen for hånd. Frigjør den manuelle utløserlåsen ved å vri den 90 grader mot klokken.• Hvis ingen suksess eller feil oppstår gjentatte ganger, kontakt TORMAX for service.
2	Grensesnitt RS232 til betjeningsenheten	<ul style="list-style-type: none">• Driftsmodus kan ikke justeres.• Displayet på betjeningsenheten vises ikke.	<ul style="list-style-type: none">• Tilkoblingen fra styringen til betjeningsenheten er defekt.	<ul style="list-style-type: none">• Kontakt TORMAX for service.
3	Sikkerhetsinnretning	<ul style="list-style-type: none">• Døren forblir åpen og lukkes sakte etter 1 minutt.	<ul style="list-style-type: none">• Sikkerhetssensoren er aktiv i > 1 minutt, eller sikkerhetstesten er negativ.	<ul style="list-style-type: none">• Fjern gjenstander i dørløset.• Hvis ingen suksess eller feil oppstår gjentatte ganger, kontakt TORMAX for service.
4	Stimulator	<ul style="list-style-type: none">• Døren blir stående åpen.	<ul style="list-style-type: none">• Pulsgenerator inne eller utvendig eller nøkkelbryter er aktiv > 5 minutter.	<ul style="list-style-type: none">• Tilbakestill nøkkelbryteren.• Hvis dette ikke fungerer, kontakt TORMAX for service.
5	System	<ul style="list-style-type: none">• Døren står stille og kan bevegges fritt.	<ul style="list-style-type: none">• Feil i driftsystemet	<ul style="list-style-type: none">• Endre driftsmodus = Tilbakestill• Trykk kort på nøkkelbryteren.• Hvis feilen oppstår gjentatte ganger, kontakt TORMAX for service.
Alle	Ingen feil	<ul style="list-style-type: none">• Døren står stille og kan bevegges fritt.	<ul style="list-style-type: none">• Driftsmodus manuell drift	<ul style="list-style-type: none">• Endre driftsmodus
Ingen visning		<ul style="list-style-type: none">• Døren reagerer ikke lenger og kan beveges fritt.	<ul style="list-style-type: none">• Brudd i strømmettet. Strømforsyningen er slått av.• Driften er overopphett.	<ul style="list-style-type: none">• Slå på strømmettet → Hovedsikring• Vent om nødvendig i 15 minutter til driften er avkjølt.• Hvis dette ikke fungerer, kontakt TORMAX for service.

8.2 Sjekkliste funksjonskontroll

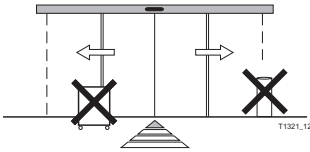
Kontrollpunkt	Prosess	Resultat
Aktiveringssensorer		
	<ul style="list-style-type: none"> Gå gjennom døren frontalt i normal hastighet og fra ulike retninger fra innsiden og utsiden. Gå sakte gjennom døråpningen som om du er skrøpelig, frontalt og i ulike retninger, både fra innsiden og utsiden. Aktivering (sensorfelt) minst 1 m før hovedlukkekanten. 	<p>Døren åpnes i tide og raskt nok uten å hindre passasjen.</p> <p>Døren åpnes og forblir åpen til passasjen er fullført.</p>
Sikkerhetssensorer (kan kombineres med aktiveringssensorer)		
	<ul style="list-style-type: none"> Gå sakte gjennom døråpningen som om du er skrøpelig, frontalt og i ulike retninger, både fra innsiden og utsiden. Aktivering (sensorfelt) minst 1 m før hovedlukkekanten. 	<p>Døren åpnes og forblir åpen til passasjen er fullført.</p>
Flyttbar fløy, sidepaneler, fast fløy		
	<ul style="list-style-type: none"> Kontroller dørpanelene (glass) og dørkantene inkl. gummi-profiler for skader. 	<p>Dørbladene har ingen skarpe kanter og ingen glassplinter.</p> <p>Sidepanelene og dørpakningene er på plass og uskadet.</p>
Drivsystem og dørføringer		
	<ul style="list-style-type: none"> Kontroller lyder når døren beveger seg. 	<p>Det er ingen uvanlig merkbare kjørelyder i drift, drivsystem eller gulvføringene.</p>
Deksel		
	<ul style="list-style-type: none"> Kontroller at dekselet er korrekt låst og festet. 	<p>Dekselet sitter godt fast og er låst på plass.</p>
Kontroller, etiketter og merking		
	<ul style="list-style-type: none"> Kontroller funksjonen og etikettene til betjeningselementene. Kontroller tilstanden på eventuelle merker. 	<p>Betjeningselementene fungerer, og etikettene og merkene er til stede og leselige.</p>

Kontrollpunkt	Prosess	Resultat
Anleggets omgivelser		
	<ul style="list-style-type: none"> • Kontroller adgangen til døren og dørbladenes bevegelsesområde. 	<p>Tilgangen til døren er fri for gjenstander og snublefeller. Det er ingen gjenstander som hyller, pottes eller paraplystativer innenfor en radius på minst 50 cm fra dørbladet.</p>
Nettilslutning		
	<ul style="list-style-type: none"> • Kontroller om nettilslutningen er skadet. 	<p>Hvis nettilslutningen er skadet, må den skiftes ut av en fagmann.</p>



EF-Samsvarserklæring

Produsenten (installasjonsselskapet) av hele dørsystemet erklærer herved

Adresse: _____

at produktet (dørsystemet)

Type: _____

Serienummer: _____

Samsvarer med direktivet 2006/42/EF (maskindirektivet)

Samsvarer med bestemmelsene i følgende direktiver:

- 2014/35/EU (lavspenningsdirektivet)
- 2014/30/EU (EMC-direktivet)

Og at følgende harmoniserte standarder er brukt:

- EN 16005

Grunnlag:

- Monteringserklæring fra TORMAX, LANDERT Group AG
- Risikovurdering for automatiske skyvedører, T-1178

Dokumentasjonsansvarlig

Navn/adresse: _____

Sted, dato: _____

Undertegner

(Person med CE-fullmakt): _____

Underskrift: _____



the passion to drive doors

TORMAX Swing Door Drives

TORMAX Sliding Door Drives

TORMAX Folding Door Drives

TORMAX Revolving Door Drives

Produsent

TORMAX
Unterweg 14
CH-8180 Bülach-Zürich

Phone +41 58 500 5000
Fax +41 58 500 5099
www.tormax.com
info@tormax.com

Installasjonsfirma (montering, reparasjon, service)

TORMAX er en divisjon og et registrert varemerke for LANDERT Group AG